



CL 120 ISX CAB 48"



CUMPLE NORMAS FMVSS (Federal Motor Vehicle Safety Standards)

CAPACIDADES

PESO BRUTO VEHICULAR:	27 Ton
PESO BRUTO COMBINADO:	51 Ton
PESO DEL VEHÍCULO DESCARGADO:	8.165 Kg
CAPACIDAD DE ARRASTRE:	42.835 Kg

MOTOR

MODELO:	CUMMINS ISX
CILINDRAJE:	15 L
POTENCIA:	500 HP @ 2.000 RPM
TORQUE:	1.650 lb.ft@ 1.200 RPM 2.237 N.m@1.200 RPM

CERTIFICADO DE EMISIONES: EPA 98 (EQ. EURO 3)

TRANSMISION

MODELO:	EATON FULLER RTO - 16915
VELOCIDADES:	15 ADELANTE/ 3 ATRÁS
EMBRAGUE:	EATON ADVANTAGE 15 1/2" AJUSTE MANUAL

EJES

DELANTERO:	DETROIT DA-F-14.7-3 14.700 lb (6.674 Kg)
POSTERIOR:	MERITOR TANDEM RT-46-160P SERIE R 46.000 lb (20.884 Kg) RELACION 4,89

SUSPENSION

DELANTERA:	BALLESTAS HOJA ANGOSTA DE 14.000 lb
POSTERIOR:	HENDRICKSON RTE 46.000 lb

FRENOS

100% AIRE ABS WABCO 4S/4M CON CONTROL DE TRACCIÓN Y CONTROL ELECTRÓNICO DE ESTABILIDAD (ESC).

DE MOTOR:	RETARDADOR CUMMINS INTERBRAKE.
DELANTEROS:	MERITOR 16.5 Q+ TIPO LEVA, CRUCETA FUNDIDA DOBLE ANCLA ZAPATA CONFORMADA.
POSTERIORES:	MERITOR 16.5X8.62 Q+ CRUCETA FUNDIDA FDOBLE ANCLA, ZAPATA CONFORMADA.

OTROS

DIRECCIÓN:	HIDRÁULICA TRW TAS-85.
NEUMÁTICOS:	GOODYEAR RADIALES 12R22.5 16 CAPAS.
AROS:	ALUMINIO FREIGHTLINER BEVEL TURBO.
AUTONOMÍA:	DOS TANQUES DE ALUMINIO DE 120 GALONES SISTEMA EQUIFLO /TAPÓN CROMADO CON LLAVE.
QUINTA RUEDA:	JOST SERIE JSK37 CON DESLIZ NEUMÁTICO.
EQUIPAMIENTO:	CALEFACCIÓN, DESEMPAÑADOR Y AIRE ACONDICIONADO, VIDRIOS ELÉCTRICOS, ESPEJOS CON CONTROL REMOTO, COLUMNA DE LA DIRECCIÓN CON AJUSTE TELESCÓPICO Y DE INCLINACIÓN, ASIENTOS NEUMÁTICOS, DORMITORIO DE 48" CON CAMA DE 35", NEBLINEROS, LUZ DE ENFOQUE, RADIO/AUX/USB/BLUETOOTH, TACÓGRAFO.

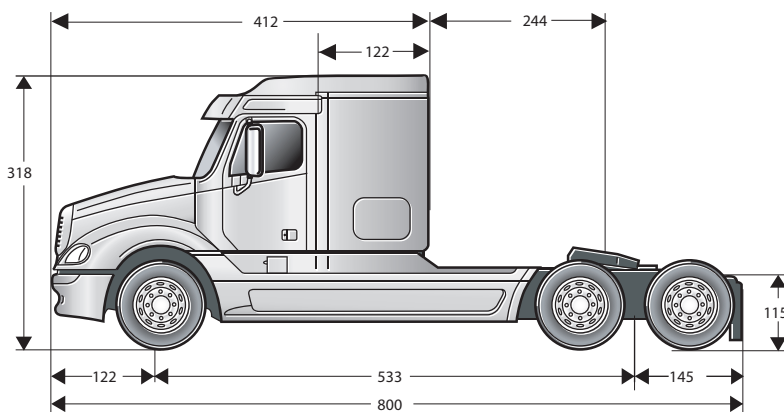

NOTA: ESPECIFICACIONES REFERENCIALES. PUEDEN CAMBIAR SIN PREVIO AVISO MEDIDAS REFERENCIALES EN cm

2019

Garantía 2 años / 200.000 Km

www.maxdrive.com.ec ☎ 1800 maxdri 629374

